

STECKERANSCHLUSS

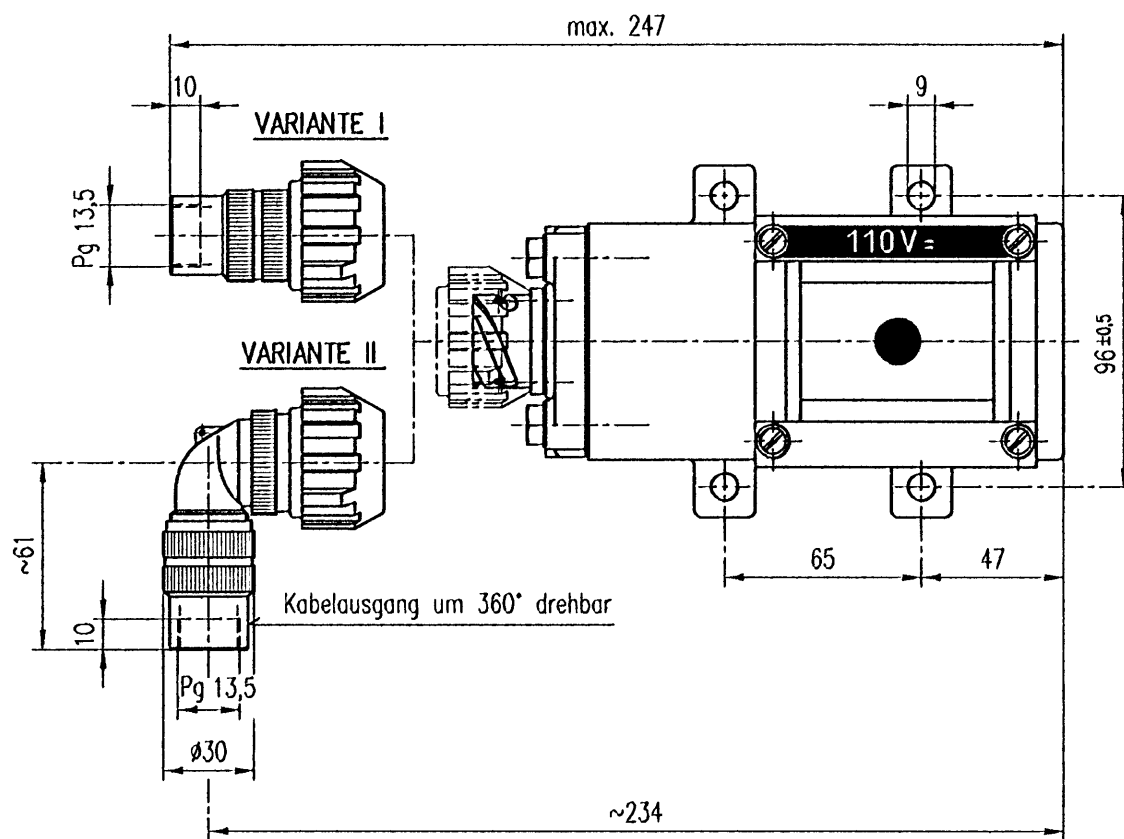
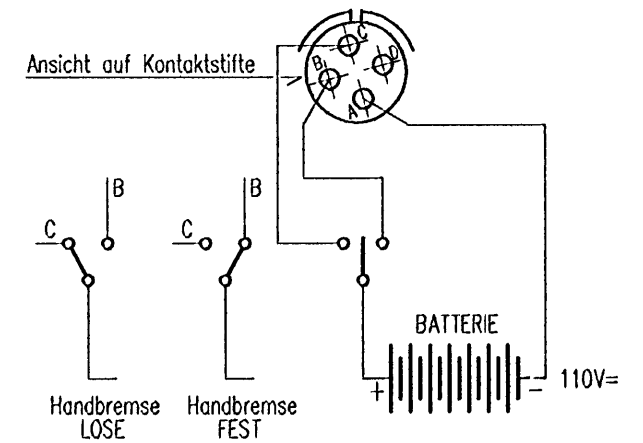

Bei Bestellung angeben:

VARIANTE I
mit gerader Steckverbindung oder

VARIANTE II
mit Winkelsteckverbindung

Schaufeldfläche ca. 2400 mm²

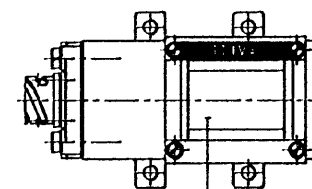

grünes Feld (Bremsen gelöst)

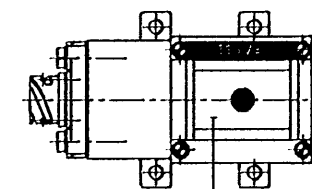

Rotes Feld mit schwarzem Punkt $\varnothing 15$ mm
(Bremsen angelegt)

ANZEIGEVORRICHTUNG Type AV 50

Betriebsspannung 110 V =

Einbauzeichnung :

Schnittzeichnung : AV 50-07

Gehört zu : Handbremse

Gewicht :

AN DER VORLAGE MACHEN WIR SÄMTLICHE ERFINDERRECHTE
GELTEND, SIE BLEIBT UNSER GEISTIGES EIGENTUM, DAS BEI
VERMEIDUNG STRAF- U. ZIVILRECHTLICHER KONSEQUENZEN
WEDER FOTOKOPIERT, NOCH SONST VERMELFÄLTIGT, IRGEND-
WELCHEN DRITTPERSONEN ZU IRGENDWELCHEN ZWECKEN
AUSGEHÄNDIGT WERDEN DARF.

STABEG APPARATEBAUGES. M.B.H. A-1140WIEN